

異種管継手スーパーマキシ
SUPA-MAXI

AVKユニバーサルジョイント



SHIMIZU KOGYO
SINCE 1933

異種管継手スーパーマキシ が提供する7つの解決

7 SOLUTIONS

1. 異種管への対応

柔軟性のあるブラケットで構成された「Supa Grip」により、自由自在な伸縮性を備えた構造を実現しました。

一つで幅広いサイズと種類の管に対応可能です。

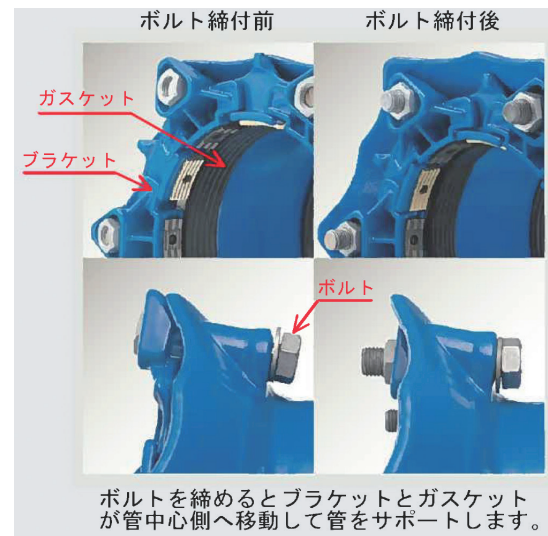

2. 変位への対応

各サイドに最大 $\pm 4^\circ$ （両サイド合計 $\pm 8^\circ$ ）の「可とう性」を有しています。

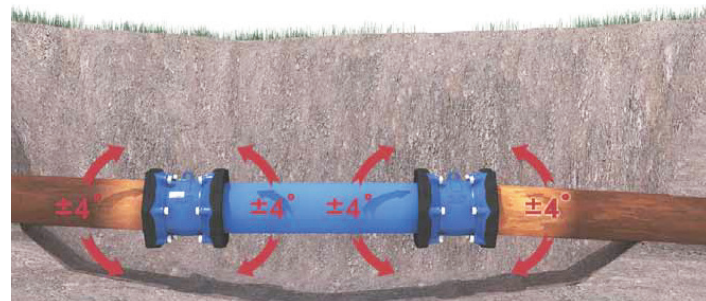

3. 快適な施工性

常設の保護キャップが、操作時や取り付け時にボルトのネジ山を土砂から保護する為、快適なボルトの締め込み操作を可能としております。

10K gを超える製品には吊り上げフックが付いておりスムーズな施工をサポートします。（ $\phi 100 \sim 600$ は吊り上げフック付き）
また、管の差し込み許容範囲が広い為、切管作業の手間が省けます。



4. 交換し再利用

グリップセグメントは交換可能であり、グリップセグメントを交換することにより再利用することが可能です。

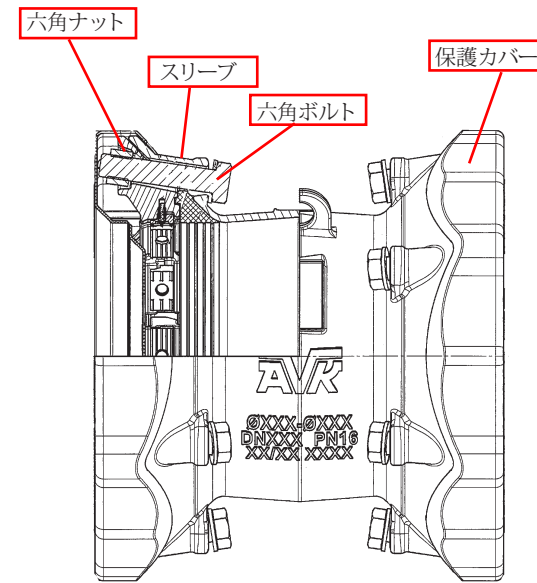
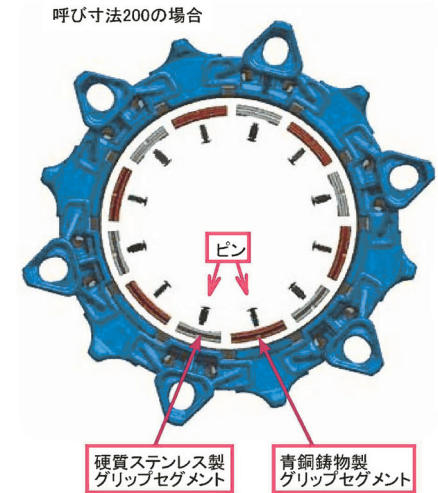

5. 効率的なボルトデザイン

ボルトは容易に施工可能なように設計されています。締付ボルトが内側（スリーブ側）に配置されているので施工スペースが限られている場合でも施工可能です。ネジ山は常設の保護キャップで保護され、ボルトを緩めた時もナットはブラケットに収まり落ちる事はありません。

全てのボルトに摩擦軽減の塗装が施されています。

6. 高品質で超寿命

スリーブはダクタイル鋳鉄、ブラケットは鋳鋼製です。これらには防食性能の高いエポキシ樹脂粉体塗装が施されています。

グリップセグメントは青銅鑄物と硬質ステンレスでできています。

7. 幅広い寸法

ストレート、エンドキャップは $\phi 50 \sim \phi 600$ ステップは $\phi 50 \sim \phi 300$ をご用意しております。

接続可能な管外径と水道用各管種の外径

(単位:mm)

呼び寸法	Supa Maxi		ダクタイル鉄管		鋼管(注1)		ポリエチレン管(注2)				塩ビ管		石綿管1種(注3)	
	最小	最大	呼び径	外径	呼び径	外径	呼び径	外径	呼び径	外径	呼び径	外径	呼び径	外径
50	48	71	50	68	—	—	50	63	50	60	50	60	50	70
65	69	91	—	—	—	—	—	—	—	—	—	—	65	76
80	82	106	75	93	80	89.1	75	90	75	89	75	89	75	95
100	104	133	100	118	100	114.3	100	125	100	114	100	114	100	124
125	132	159	—	—	125	139.8	—	—	—	—	125	140	125	153
150	159	188	150	169	150	165.2	150	180	150	165	150	165	150	182
200	193	227	200	220	200	216.3	—	—	200	216	200	216	—	—
225	224	257	—	—	—	—	200	250	—	—	—	—	200	242
250	266	301	250	271.6	250	267.4	—	—	—	—	250	267	250	296
300	314	356	300	322.8	300	318.5	—	—	—	—	300	318	300	352
350	352	396	350	374	350	355.6	—	—	—	—	350	370	—	—
400	392	442	400	425.6	400	406.4	—	—	—	—	400	420	350	410
450	448	510	450	476.8	450	457.2	—	—	—	—	450	470	400	470
500	498	552	500	528	500	508	—	—	—	—	500	520	450	528
600	604	652	600	630.8	600	609.6	—	—	—	—	—	—	—	—

(注1) ステンレス鋼管はPN10 (10K) まで接続可能です。(注2) ポリエチレン管を接合する場合は必ずインナーコアを使用してください。

(注3) 石綿管にはエンドキャップを使用しないでください。



ストレート(同径継手)



ステップ(異径継手)



エンドキャップ(管帽)



オプション:水道配水用ポリエチレン管
(JWWA規格)用インナーコア

呼び寸法	ストレート		エンドキャップ		呼び寸法	ステップ	
	定価	定価	定価	定価			
50	49,000円	38,000円			50-60	67,000円	
65	68,000円	50,000円			50-80	69,000円	
80	68,000円	51,000円			65-80	72,000円	
100	73,000円	57,000円			80-100	82,000円	
125	119,000円	89,000円			100-125	101,000円	
150	126,000円	89,000円			100-150	117,000円	
200	198,000円	137,000円			125-150	119,000円	
225	235,000円	186,000円			150-200	136,000円	
250	240,000円	189,000円			150-225	168,000円	
300	279,000円	220,000円			200-225	201,000円	
350	766,000円	589,000円			200-250	221,000円	
400	817,000円	604,000円			225-250	235,000円	
450	1,150,000円	—			250-300	279,000円	
500	1,380,000円	—					
600	1,810,000円	—					

※他商品の価格、ご質問などございましたら、お気軽にお問合せ下さい。



MEMBER OF THE AVR GROUP

清水工業株式会社

本社 工場 〒529-1151
 東京営業所 〒103-0013
 大阪営業所 〒550-0013
 広島営業所 〒730-0843

滋賀県彦根市楡町 250 番地
 東京都中央区日本橋人形町 1-5-13 STRビル5F
 大阪府大阪市西区新町 4-12-8
 広島県広島市中区舟入本町 11-4

TEL 0749-25-2550 FAX 0749-28-8015
 TEL 03-3662-4266 FAX 03-5645-5356
 TEL 06-6536-6430 FAX 0749-28-8015
 TEL 082-234-7130 FAX 0749-28-8015

Web Page <https://www.shimizukogyo.co.jp> E-Mail info@shimizukogyo.co.jp



Web Page
QRコード

※このカタログ内に掲載されている写真・図面は製品の一例を示すものです。
 製品の寸法・仕様等はあらかじめ予告なしに変更することがありますのでご了承ください。